

Proyecto:	
Modelo:	
Producto:	
Almacén Disponible:	Cant.:
Aprobación:	
AIA #:	SIS #:
Sección CSI 11400	

Exhibidores Jumbo de Hielo

Exhibidores
 Serie Super Deluxe

≡ CARACTERÍSTICAS Y BENEFICIOS ≡

TJMI-55SDW(B)-N

■ Sistema de autolimpieza del condensador

La acumulación de polvo en el condensador puede causar fallos o averías en los refrigeradores. Estos operan de manera normal hasta que alcanzan cierto nivel de acumulación. En algún punto, cuando están por encima del límite, su rendimiento rápidamente disminuye, resultando en daños o el desperdicio de los productos almacenados en su interior. El dispositivo de autolimpieza del condensador mantiene el condensador limpio y previene fallos en el sistema al cepillarlo automáticamente todos los días.

■ Control de temperatura digital y sistema de monitoreo

- Mantiene los alimentos en buen estado sosteniendo temperaturas constantes.
- Las alarmas que se activan cuando las puertas no están cerradas, protegen los alimentos contra el deterioro que se origina a través de las fugas de aire frío.
- El programa de alarma de alerta temprana detecta los problemas antes de que se produzca un mal funcionamiento.
- La pantalla digital permite un fácil monitoreo.
- Los programas interpretan la condición de los sistemas de refrigeración a través de un autodiagnóstico.
- Función de enfriamiento rápido (Turbo Freeze).
- Retardo automático del motorventilador del evaporador.

■ Refrigerante de hidrocarburo (R-290)

Con tecnología innovadora y sustentable, Turbo Air ofrece refrigeradores con hidrocarburo, diseñados para cumplir con los estándares de conservación de energía del DOE establecidos en el 2017 y para usar refrigerantes de hidrocarburo aprobados por el programa SNAP de la EPA.

Los refrigerantes de hidrocarburo no dañan la capa de ozono y tienen una contribución muy baja al calentamiento global (ODP-0, GWP-3).

■ El hielo permanece frío incluso en climas cálidos

Los exhibidores de hielo Turbo Air utilizan un sistema que se ajusta al rango de temperatura ideal para almacenar bolsas de hielo, mientras que nuestros competidores utilizan sistemas de refrigeración convencionales. Este sistema mantiene una temperatura promedio de -11 °C o menor, lo cual elimina el problema de derretimiento del hielo durante las estaciones cálidas.

■ Puertas con triple panel de cristal

Los congeladores son equipados con puertas de triple panel de cristal que aumentan la eficiencia energética al prevenir la transferencia de calor y minimizan la condensación. El diseño liviano de las puertas reduce su mantenimiento, así como también el desgaste de los bujes y brinda una apertura suave de las puertas.

■ El gabinete no requiere calentador eléctrico

Los calentadores eléctricos operan 24/7 en los congeladores convencionales para prevenir que el agua fluya hacia la superficie del gabinete. Esto causa un consumo innecesario de energía, y en ocasiones es la razón del sobrecalentamiento de los equipos. En lugar de utilizar resistencias, los congeladores Turbo Air aprovechan el calor producido por el compresor durante su fase de condensación, eliminando así el consumo innecesario de energía y proporcionando el rendimiento más eficiente disponible en un congelador.

■ Aislamiento de poliuretano de alta densidad

La estructura completa del gabinete y las puertas sólidas son espumadas utilizando un aislamiento de poliuretano de alta densidad y sin CFC.

■ Iluminación interior LED

■ El congelador mantiene la temperatura entre -12 °C y -9 °C para una mejor preservación de los alimentos



TJMI-55SDW-N

TJMI-55SDB-N

Sistema Patentado de Autolimpieza del Condensador



Este producto es equipado con un filtro de malla fina al frente del condensador para atrapar el polvo, y con un cepillo rotador que se desplaza arriba y abajo todos los días para remover el exceso acumulado.

Beneficios contra Equipos Remotos

- Cuenta con la misma capacidad que un equipo remoto
- No requiere fontanería
- No requiere trabajos de instalación
- Bajo coste de mantenimiento
- Ahorro de energía
- Fácil de reubicar

- Modelo estándar con bisagras de lado izquierdo
- Modelos disponibles con bisagras de lado derecho

Modelo	Puertas	Pies Cúbicos	Número de Estantes (Rack/Parte inferior)	HP	AMPS	Peso Embalado (kg)	L x P* x A (mm)
TJMI-55SDW(B)-N	2	60	6 (4/2)	1/2 x 2	8.8	362	1654 x 965 x 2120

Modelo: TJMI-55SDW(B)-N

INFORMACIÓN ELÉCTRICA	
Voltaje	115/60/1
Tipo de Enchufe	Ⓜ NEMA 5-15P
AMPS	8.8
HP del Compresor	1/2 x 2
Largo del Cable (m)	2.6
Refrigerante	R-290
DIMENSIONES	
Número de Puertas	2
Capacidad Neta (pies ³)	60
Longitud Exterior (mm)	1654
Profundidad Exterior (mm)*	965
Altura Exterior (mm)	2120
Longitud Interior (mm)	1524
Profundidad Interior (mm)	840
Altura Interior (mm)	1489
Número de Estantes	6 (4/2)
Tamaño de las Estantes (L x P) (mm)	727 x 720
Peso Neto (kg)	318
Peso Bruto (kg)	362

El diseño y las especificaciones están sujetos a cambios sin previo aviso.

El peso real del envío puede variar debido a los materiales de embalaje adicionados para la protección del equipo.

* La profundidad no incluye 57 mm de las manijas de las puertas.

- **GARANTÍA:** 5 años de garantía en partes y mano de obra
7 años adicionales de garantía en compresor
(solo en EUA, consulte con su proveedor)

■ CARACTERÍSTICAS ESTÁNDAR

- Evaporador con recubrimiento anticorrosión
- Estantes ajustables con recubrimiento de polietileno (PE)
- Gabinete disponible en color blanco o negro

** Puede aplicar tiempos de entrega adicionales. Comuníquese con su proveedor para más información.

VISTAS

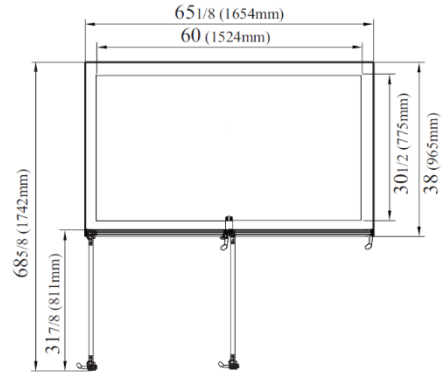

VISTA SUPERIOR

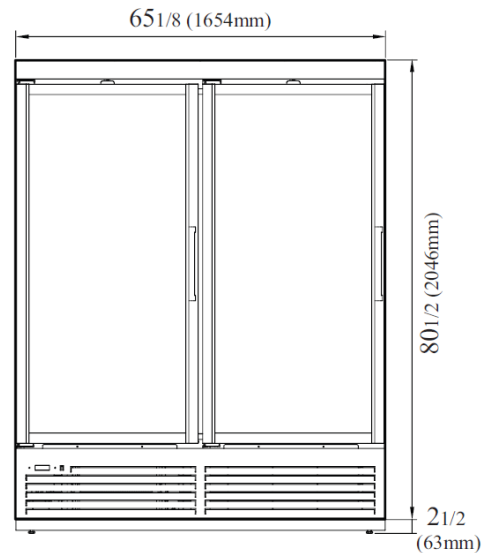

VISTA FRONTAL

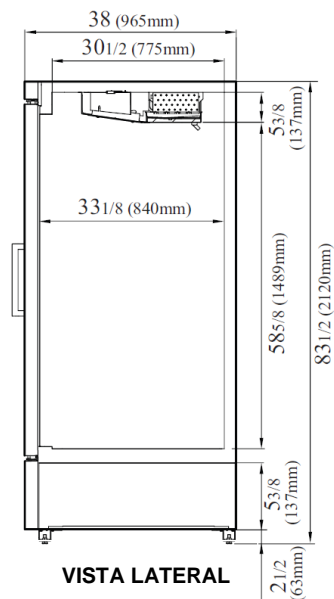

VISTA LATERAL



• Turbo Air: 800-627-0032
• Garantía: 800-381-7770

• GK: 800-500-3519
• AC: 888-900-1002