

**REFRIGERATOR MANUFACTURER**  
**Turbo air**  
 más duradero, eficiente, estético

4184 E. Conant St.  
 Long Beach, CA 90808  
 Tel. 310-900-1000  
 Fax. 310-900-1077  
 www.turboairinc.com

|                     |        |
|---------------------|--------|
| Proyecto:           |        |
| Modelo:             |        |
| Producto:           |        |
| Almacén Disponible: | Cant.: |
| Aprobación:         |        |
| AIA #:              | SIS #: |
| Sección CSI 11400   |        |

## Congeladores con Puerta de Cristal

Exhibidores con Puerta de Cristal  
 Serie Super Deluxe

**Modelo: TGF-5SD\*\*-N**

### ≡ CARACTERÍSTICAS Y BENEFICIOS ≡

■ **Refrigerante de hidrocarburo (R-290)**

Con tecnología innovadora y sustentable, Turbo Air ofrece refrigeradores con hidrocarburo, diseñados para cumplir con los estándares de conservación de energía del DOE establecidos en 2017 y para usar refrigerantes de hidrocarburo aprobados por el programa SNAP de la EPA. Los refrigerantes de hidrocarburo no dañan la capa de ozono y tienen una contribución muy baja al calentamiento global (ODP-0, GWP-3).

■ **El gabinete no requiere resistencias eléctricas**

Turbo Air es pionero en la industria al utilizar el calor producido por el compresor en lugar de un marco de resistencias, lo que elimina el consumo de energía innecesario y proporciona un rendimiento de congelación altamente eficiente.

■ **Aislamiento de poliuretano de alta densidad**

La estructura completa del gabinete y las puertas sólidas son espumadas utilizando un aislamiento de poliuretano de alta densidad libre de CFC.

■ **Puertas con triple panel de cristal de baja emisividad**

Las puertas son equipadas con un panel triple de cristal de baja emisividad, lo cual reduce la ganancia de calor externo y disminuye el gasto de energía. También incrementa la eficiencia energética y minimiza la condensación. El diseño liviano de las puertas reduce el mantenimiento y el desgaste de los bujes, lo cual permite una sensación de apertura más suave.

■ **Iluminación interior LED**

■ **El congelador mantiene la temperatura entre -23 °C y -15 °C para una mejor preservación de los alimentos**



TGF-5SDB-N



TGF-5SDW-N



| Modelo      | Puertas | Pies Cúbicos | Número de Estantes | HP  | AMPS | Peso Embalado (kg) | L x P* x A† (mm) |
|-------------|---------|--------------|--------------------|-----|------|--------------------|------------------|
| TGF-5SD**-N | 1       | 4.26         | 2                  | 1/3 | 2.9  | 88                 | 635 x 590 x 775  |

\* La profundidad no incluye 60 mm de los componentes mecánicos traseros además de 41 mm del buje del cable de alimentación y el radio de curvatura de este.  
 † La profundidad no incluye 57 mm de las manijas de las puertas. ‡ La altura no incluye 56 mm de la altura de las patas. \*\* Gabinete blanco (W), Gabinete negro (B).

## Modelo: TGF-5SD\*\* -N

| INFORMACIÓN ELÉCTRICA               |  |
|-------------------------------------|--|
| Voltaje                             | 115/60/1   |
| Tipo de Enchufe                     |  NEMA 5-15P |
| AMPS                                | 2.3  |
| HP del Compresor                    | 1/3  |
| Largo del Cable (m)                 | 2.1  |
| Refrigerante                        | R-290  |
| DIMENSIONES                         |  |
| Número de Puertas                   | 1  |
| Capacidad Neta (pies <sup>3</sup> ) | 4.26   |
| Longitud Exterior (mm)              | 635  |
| Profundidad Exterior (mm)*          | 590  |
| Altura Exterior (mm)†               | 775  |
| Longitud Interior (mm)              | 525  |
| Profundidad Interior (mm)           | 475  |
| Altura Interior (mm)                | 665  |
| Número de Estantes                  | 2  |
| Tamaño de los Estantes (L x P) (mm) | 492 x 422  |
| Peso Neto (kg)                      | 74   |
| Peso Bruto (kg)                     | 88   |

El diseño y las especificaciones están sujetos a cambios sin previo aviso.  
El peso real del envío puede variar debido a los materiales de embalaje adicionales para la protección del equipo.

\* La profundidad no incluye 57 mm de las manijas de las puertas.

† La profundidad no incluye 60 mm de los componentes mecánicos traseros además de 41 mm del buje del cable de alimentación y el radio de curvatura de este.

‡ La altura no incluye 56 mm de la altura de las patas.

- **GARANTÍA: 5 años de garantía en partes y mano de obra**  
**7 años adicionales de garantía en compresor**  
**(solo en EUA, consulte con su proveedor)**

### ■ CARACTERÍSTICAS ESTÁNDAR

- Evaporador con recubrimiento anticorrosión
- Cerraduras de puertas
- \*\* **Dos opciones de color disponibles:** gabinete blanco (W), gabinete negro con detalles en color negro (B)

### ■ ACCESORIOS OPCIONALES

- Estante adicional de alambre con revestimiento de polietileno: P0178A0300
- Soporte para etiquetas: P0122K5700 (47 cm de largo)

## VISTAS

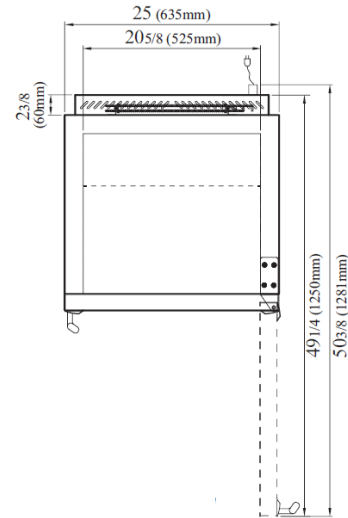

VISTA SUPERIOR

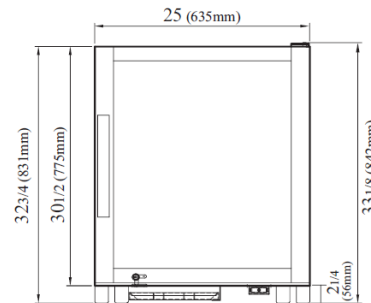

VISTA FRONTAL

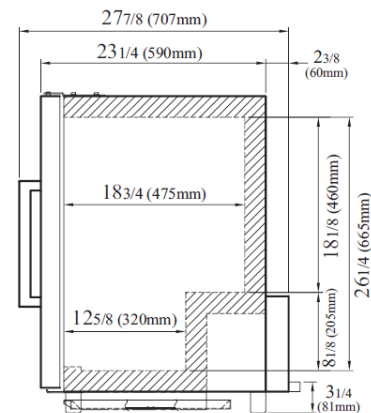

VISTA LATERAL



• Turbo Air: 800-627-0032  
• Garantía: 800-381-7770

• GK: 800-500-3519  
• AC: 888-900-1002