

**REFRIGERATOR MANUFACTURER**  
**Turbo air**  
 más duradero, eficiente, estético

4184 E. Conant St.  
 Long Beach, CA 90808  
 Tel. 310-900-1000  
 Fax. 310-900-1077  
 www.turboairinc.com

Proyecto:	
Modelo:	
Producto:	
Almacén Disponible:	Cant.:
Aprobación:	
AIA #:	SIS #:
Sección CSI 11400	

## Congelador con Puertas de Cristal

Exhibidores con Puerta de Cristal  
 Congeladores

### ≡ CARACTERÍSTICAS Y BENEFICIOS ≡

**Modelo: TGF-49FAB-N**

#### ■ Control de temperatura digital y sistema de monitoreo

- Mantiene los alimentos en buen estado sosteniendo temperaturas constantes.
- Las alarmas que se activan cuando las puertas no están cerradas, protegen los alimentos contra el deterioro que se origina a través de las fugas de aire frío.
- El programa de alarma de alerta temprana detecta los problemas antes que se produzca un mal funcionamiento.
- La pantalla digital permite un fácil monitoreo.
- Los programas interpretan la condición de los sistemas de refrigeración a través de un autodiagnóstico.
- Función de enfriamiento rápido (Turbo Freeze).
- Retardo automático del motorventilador del evaporador.

#### ■ Refrigerante de hidrocarburo (R-290)

Con tecnología innovadora y sustentable, Turbo Air ofrece refrigeradores con hidrocarburo, diseñados para cumplir con los estándares de conservación de energía del DOE establecidos en 2017 y para usar refrigerantes de hidrocarburo aprobados por el programa SNAP de la EPA. Los refrigerantes de hidrocarburo no dañan la capa de ozono y tienen una contribución muy baja al calentamiento global (ODP-0, GWP-3).

#### ■ Puertas con triple panel de cristal de baja emisividad

Las puertas son equipadas con un panel triple de cristal de baja emisividad, lo cual reduce la ganancia de calor externo y disminuye el gasto de energía. También incrementa la eficiencia energética y minimiza la condensación. El diseño liviano de las puertas reduce el mantenimiento y el desgaste de los bujes, lo cual permite una sensación de apertura más suave.

#### ■ Aislamiento de poliuretano de alta densidad

La estructura completa del gabinete y las puertas sólidas son espumadas utilizando un aislamiento de poliuretano de alta densidad libre de CFC.

#### ■ Puertas diseñadas ergonómicamente

Las puertas están diseñadas ergonómicamente para proporcionar una experiencia cómoda a los clientes, gracias a las manijas de agarre fácil y al sistema de apertura sin esfuerzo. Además, con la función de cierre automático, estas puertas ofrecen la máxima comodidad al cliente y hacen de ellas la opción perfecta en términos de practicidad.

#### ■ Panel publicitario LED

La iluminación LED ofrece una vida útil 5 veces más larga que la de los fluorescentes tradicionales y ahorra energía.

#### ■ Estantes ajustables de uso rudo con recubrimiento de polietileno

#### ■ Iluminación interior LED

#### ■ El congelador mantiene la temperatura entre -23 °C y -15 °C para una mejor preservación de los alimentos



#### Congeladores de 2 y 3 puertas de cristal impulsados por 115V

Turbo Air ofrece congeladores con 2 y 3 puertas de cristal que funcionan con 115V, lo que facilita su uso y conexión, y ahorra a los clientes cerca de \$1000 USD (EUA) en la instalación de línea eléctrica adicional necesaria para los modelos que usan 220V. Los congeladores de Turbo Air son una solución rentable y eficiente para aquellos que buscan equipos de alta calidad con bajos costos operativos.



Modelo	Puertas	Pies Cúbicos	Número de Estantes	HP	AMPS	Peso Embalado (kg)	L x P* x A (mm)
TGF-49FAB-N	2	39.88	8	1	9.8	266	1328 x 756 x 1987

\* La profundidad no incluye 35 mm de las manijas de cristal de las puertas.

## Modelo: TGF-49FAB-N

INFORMACIÓN ELÉCTRICA	
Voltaje	115/60/1
Tipo de Enchufe	 NEMA 5-15P
AMPS	9.8
HP del Compresor	1
Largo del Cable (m)	2.1
Refrigerante	R-290
DIMENSIONES	
Número de Puertas	2
Capacidad Neta (pies <sup>3</sup> )	39.88
Longitud Exterior (mm)	1382
Profundidad Exterior (mm)*	756
Altura Exterior (mm)	1987
Longitud Interior (mm)	1283
Profundidad Interior (mm)	614
Altura Interior (mm)	1535
Número de Estantes	8
Tamaño de los Estantes (L x P) (mm)	628 x 584
Peso Neto (kg)	251
Peso Bruto (kg)	266

El diseño y las especificaciones están sujetos a cambios sin previo aviso.  
El peso real del envío puede variar debido a los materiales de embalaje adicionales para la protección del equipo.

\* La profundidad no incluye 35 mm de las manijas de cristal de las puertas.

- **GARANTÍA:** 2 años de garantía en partes y mano de obra  
3 años adicionales de garantía en compresor  
(solo en EUA, consulte con su proveedor)

### ■ CARACTERÍSTICAS ESTÁNDAR

- Evaporador con recubrimiento anticorrosión
- Empaques magnéticos en las puertas

### ■ ACCESORIOS OPCIONALES

- Ruedas de 10 cm, 1.27 cm de diámetro y 13 TPI: G8F6500101 (sin freno), G8F6500201 (con freno)
- Estante adicional de alambre con revestimiento de polietileno: 30250R0600 (izquierda), 30250R0500 (derecha)
- Soporte para etiquetas: P0122K5200 (53 cm de largo)
- Panel publicitario (en blanco): 30274R0100-BLNK

## VISTAS

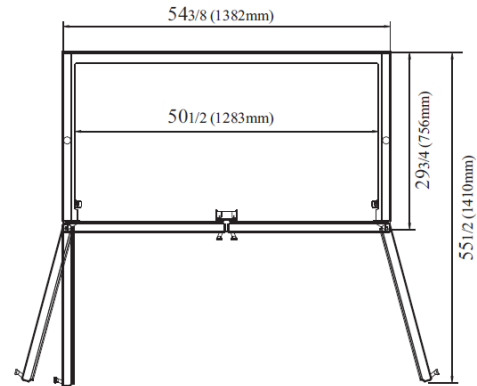

VISTA SUPERIOR

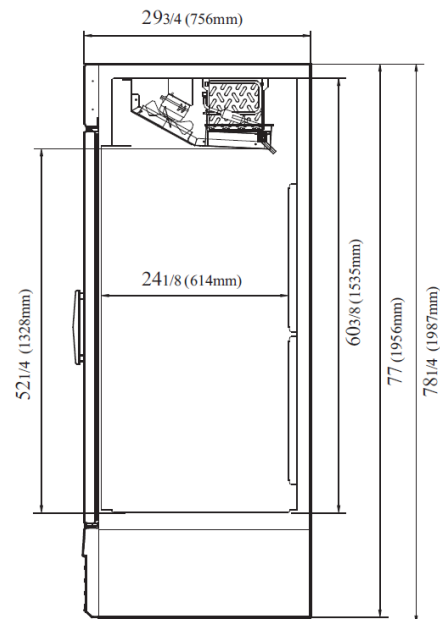

VISTA LATERAL



• Turbo Air: 800-627-0032  
• Garantía: 800-381-7770

• GK: 800-500-3519  
• AC: 888-900-1002