

REFRIGERATOR MANUFACTURER
Turbo air
 más duradero, eficiente, estético

4184 E. Conant St.
 Long Beach, CA 90808
 Tel. 310-900-1000
 Fax. 310-900-1077
 www.turboairinc.com

Proyecto:	
Modelo:	
Producto:	
Almacén Disponible:	Cant.:
Aprobación:	
AIA #:	SIS #:
Sección CSI 11400	

Vitrinas para Repostería con Frente Curvo

Vitrinas Refrigeradas
 Vitrinas para Repostería – Vitrinas Secas

Modelo: TCGB-72DR-W(B)



TCGB-72DR-W



TCGB-72DR-B

≡ CARACTERÍSTICAS Y BENEFICIOS ≡

- **Diseño atractivo y elegante con cristales laterales estilo europeo**
 El diseño minimalista del equipo permite una vista completa de los productos gracias al vidrio frontal y lateral resistente, asegurando una presentación óptima para atraer la atención de los clientes. Su elegante diseño contemporáneo de estilo europeo no solo mejorará la atmósfera de cualquier tienda, sino que también mantendrá la presentación del producto en su mejor estado y de manera más atractiva.
- **Aislamiento de poliuretano de alta densidad**
 La estructura completa del gabinete y las puertas sólidas son espumadas utilizando un aislamiento de poliuretano de alta densidad libre de CFC.
- **Cristales templados de doble panel que garantizan la seguridad**
- **Estantes resistentes de alambre con revestimiento de polietileno**
- **Estante ajustables de alambre tipo cantiléver, con inclinación**
- **Iluminación interior LED debajo de cada estante**
- **Piso y rejilla de flujo de aire en acero inoxidable**
- **Puertas traseras deslizables para carga y descarga de productos**



Modelo	Pies Cúbicos	Número de Estantes	HP	AMPS	Peso Embalado (kg)	L x P x A* (mm)
TCGB-72DR-W(B)	23.2	2	-	0.7	337	1842 x 869 x 1267

* La altura no incluye 15 mm de la altura de las patas ajustables.

Modelo: TCGB-72DR-W(B)

INFORMACIÓN ELÉCTRICA	
Voltaje	115/60/1
Tipo de Enchufe	 NEMA 5-15P
AMPS	0.7
HP del Compresor	-
Largo del Cable (m)	1.5
Refrigerante	N/A
DIMENSIONES	
Capacidad Neta (pies ³)	23.2
Longitud Exterior (mm)	1842
Profundidad Exterior (mm)	869
Altura Exterior (mm)*	1267
Longitud Interior (mm)	1760
Profundidad Interior (mm)	566
Altura Interior (mm)	646
Tamaño de los Estantes (L x P) (mm)	1737 x 430 1737 x 480
Número de Estantes	2
Peso Neto (kg)	264
Peso Bruto (kg)	337

El diseño y las especificaciones están sujetos a cambios sin previo aviso.
El peso real del envío puede variar debido a los materiales de embalaje adicionales para la protección del equipo.

** La altura no incluye 15 mm de la altura de las patas ajustables.

- **GARANTÍA: 2 años de garantía en partes y mano de obra (solo en EUA, consulte con su proveedor)**

■ CARACTERÍSTICAS ESTÁNDAR

- Pata ajustable hasta 7 cm.
- Disponible en color blanco y en color negro

■ ACCESORIOS OPCIONALES

- Ruedas de 4 cm: CAS16WBT00 (sin freno)
- Ruedas de 10 cm, 1.25 cm de diámetro y 13 TPI: G8F6500101 (sin freno), G8F6500201 (con freno)
- Pata de nivelación sísmica de 15.2 cm 1.25 cm, y 13 TPI): 30221M0700

VISTAS

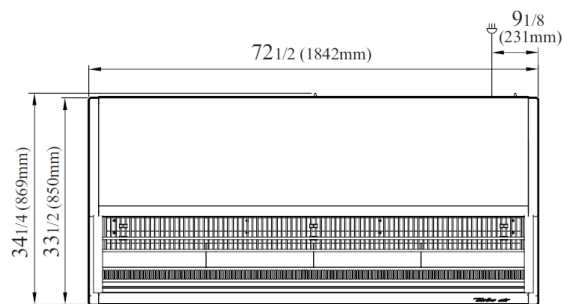

VISTA SUPERIOR

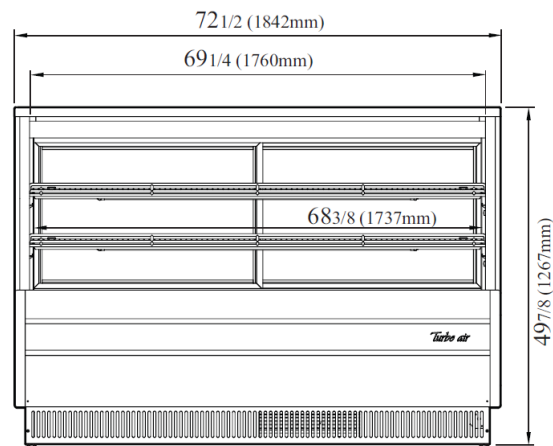

VISTA FRONTAL

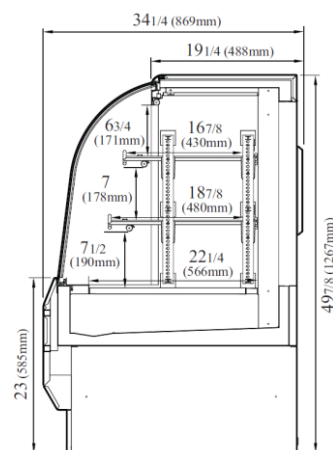

VISTA LATERAL



• Turbo Air: 800-627-0032
• Garantía: 800-381-7770

• GK: 800-500-3519
• AC: 888-900-1002