

Proyecto:	
Modelo:	
Producto:	
Almacén Disponible:	Cant.:
Aprobación:	
AIA #:	SIS #:
Sección CSI 11400	

Enfriadores de Botellas

Equipo para Bar
 Serie Super Deluxe

Sistema Patentado de Autolimpieza del Condensador



Este producto está equipado con un filtro de malla fina al frente del condensador para atrapar el polvo, y con un cepillo rotador que se desplaza arriba y abajo todos los días para remover el exceso acumulado.

Modelo: TBC-36SD-N6
TBC-36SB-N6



TBC-36SD-N6



TBC-36SB-N6

≡ CARACTERÍSTICAS Y BENEFICIOS ≡

- **Sistema de autolimpieza del condensador**
 La acumulación de polvo en el condensador puede causar fallos o averías en los refrigeradores. Estos operan de manera normal hasta que alcanzan cierto nivel de acumulación. En algún punto, cuando están por encima del límite, su rendimiento rápidamente disminuye, resultando en daños o el desperdicio de los productos almacenados en su interior. El dispositivo de autolimpieza del condensador lo mantiene limpio y previene fallos en el sistema al cepillarlo automáticamente todos los días.
- **Refrigerante de hidrocarburo (R-600a)**
 Con tecnología innovadora y sustentable, Turbo Air ofrece refrigeradores con hidrocarburo, diseñados para cumplir con los estándares de conservación de energía del DOE establecidos en 2017 y para usar refrigerantes de hidrocarburo aprobados por el programa SNAP de la EPA. Los refrigerantes de hidrocarburo no dañan la capa de ozono y tienen una contribución muy baja al calentamiento global (ODP-0, GWP-3).
- **Sistema de enfriamiento por aire forzado**
 Sistema guiado de enfriamiento forzado que enfría primero las botellas que se encuentran en la parte superior.
- **Aislamiento de poliuretano de alta densidad**
 La estructura completa del gabinete y las puertas sólidas son espumadas utilizando un aislamiento de poliuretano de alta densidad libre de CFC.
- **Divisores ajustables resistentes con revestimiento de polietileno**
- **Compresor montado en el lateral del equipo**
 La ubicación lateral del compresor en nuestros equipos permite un mantenimiento fácil y eficiente, lo que se traduce en una mayor eficiencia operativa. Además, la función innovadora de entrada de aire frontal asegura una operación altamente eficiente incluso en espacios reducidos.
- **Estructura del gabinete en acero inoxidable**
 El exterior de los modelos Turbo Air serie Super Deluxe están contruidos en acero inoxidable (acero galvanizado en la parte posterior e inferior). Los modelos SB cuentan una resistente capa exterior de vinilo negro. La cubierta de acero inoxidable de calibre pesado y las tapas deslizantes son ideales para mantener la higiene y la durabilidad. El interior está construido en acero inoxidable excepto por la parte superior en acero galvanizado. Los enfriadores de botellas Turbo Air garantizan la mejor calidad en higiene y ofrecen una larga vida útil del equipo. La línea Super Deluxe agrega un toque de estilo a cualquier espacio.
- **Abrebotellas y recolector de tapas incorporado, resistente y removible**
- **Refrigerador de gran capacidad que requiere poco espacio.**
- **El refrigerador mantiene la temperatura entre 0 °C y 3 °C para una mejor preservación de los alimentos**



Modelo	Puertas	Pies Cúbicos	Capacidad (botellas 355 ml / latas de 355 ml)‡	Número de Divisores	HP	AMPS	Peso Embalado (kg)	L x P* x A† (mm)
TBC-36SD-N6	1	8.5	12 / 15 Cajas	2	1/8	1.6	100	934 x 673 x 844
TBC-36SB-N6	1	8.5	12 / 15 Cajas	2	1/8	1.6	100	934 x 673 x 844

* La profundidad no incluye 47 mm del recolector de tapas y 31 mm de los espaciadores traseros. † La altura no incluye 80 mm de la altura de las ruedas. ‡ La capacidad de una caja se refiere a un paquete de 24 unidades.

Modelo: TBC-36SD/SB-N6

INFORMACIÓN ELÉCTRICA	
Voltaje	115/60/1
Tipo de Enchufe	NEMA 5-15P
AMPS	1.6
HP del Compresor	1/8
Refrigerante	R-600a
Largo del Cable (m)	2.6
DIMENSIONES	
Capacidad (botellas 355 ml / latas de 355 ml)) [‡]	12 Cajas / 15 Cajas
Capacidad Neta (pies ³)	8.5
Longitud Exterior (mm)	934
Profundidad Exterior (mm)*	673
Altura Exterior (mm) [†]	844
Número de Divisores	2
Número de Ruedas	5
Peso Neto (kg)	86
Peso Bruto (kg)	100

El diseño y las especificaciones están sujetos a cambios sin previo aviso.
El peso real del envío puede variar debido a los materiales de embalaje adicionados para la protección del equipo.

* La profundidad no incluye 57 mm de las manijas de las puertas.

† La altura no incluye 63 mm de la altura de las patas.

‡ La capacidad de una caja se refiere a un paquete de 24 unidades.

- **GARANTÍA: 5 años de garantía en partes y mano de obra**
7 años adicionales de garantía en compresor
(solo en EUA, consulte con su proveedor)

■ CARACTERÍSTICAS ESTÁNDAR

- Evaporador con recubrimiento anticorrosión
- Sistema autocontenido
- Ruedas de 6.3 cm de diámetro (ruedas frontales con freno)
- Cerraduras de puertas

■ ACCESORIOS OPCIONALES

- Ruedas de 2.5 cm, 1.27 cm de diámetro y 13 TPI: S28R813660 (sin freno)
- Ruedas de 5 cm, 1.27 cm de diámetro y 13 TPI: P0165B0100 (sin freno), P0165B0110 (con freno)
- Ruedas de 10 cm, 1.27 cm de diámetro y 13 TPI: G8F6500101 (sin freno), G8F6500201 (con freno)
- Ruedas de 12.7 cm, 1.27 cm de diámetro y 13 TPI: M726500100 (sin freno), M726500200 (con freno)
- Pata niveladora, 1.27 cm – 13 TPI x 4 cm: LFM1213566
- Pata ajustable de acero inoxidable de 15 cm: P0121P0100

VISTAS

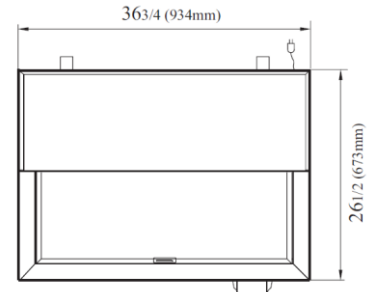

VISTA SUPERIOR

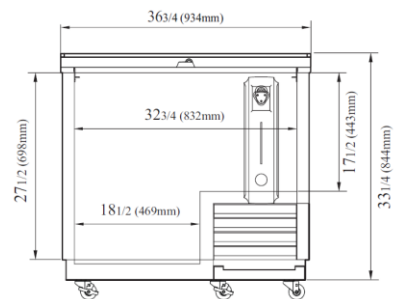

VISTA FRONTAL

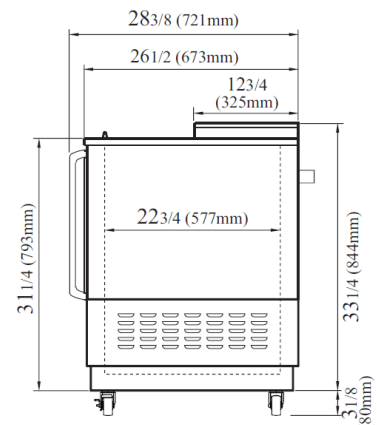

VISTA LATERAL



• Turbo Air: 800-627-0032
• Garantía: 800-381-7770

• GK: 800-500-3519
• AC: 888-900-1002