

REFRIGERATOR MANUFACTURER
Turbo air
 más duradero, eficiente, estético

4184 E. Conant St.
 Long Beach, CA 90808
 Tel. 310-900-1000
 Fax. 310-900-1077
 www.turboairinc.com

| | |
|---------------------|--------|
| Proyecto: | |
| Modelo: | |
| Producto: | |
| Almacén Disponible: | Cant.: |
| Aprobación: | |
| AIA #: | SIS #: |
| Sección CSI 11400 | |

Equipos Contrabarra Angostos

Equipo para Bar
 Serie Super Deluxe

Modelo: TBB-24-48SSD-N6
TBB-24-48SGSD-N



TBB-24-48SSD-N



TBB-24-48SGSD-N6



≡ CARACTERÍSTICAS Y BENEFICIOS ≡

■ **Equipado con Filtro de Aire fácil-de-limpiar**

La acumulación de polvo en el condensador puede causar fallos o averías en los refrigeradores. Estos operan de manera normal hasta que alcanzan cierto nivel de acumulación. En algún punto, cuando están por encima del límite, su rendimiento rápidamente disminuye, resultando en daños o el desperdicio de los productos almacenados en su interior. Es por esta razón que los fabricantes de equipos de refrigeración requieren que los condensadores sean limpiados por lo menos una vez al mes para hacer válida la garantía. Con Turbo Air este proceso es simple y fácil gracias al acceso frontal del dispositivo de filtración. Basta con retirar el filtro y aspirarlo ligeramente para retirar el polvo y volver a colocarlo en su lugar.

■ **Refrigerante de hidrocarburo (R-290 / R-600a)**

Con tecnología innovadora y sustentable, Turbo Air ofrece refrigeradores con hidrocarburo, diseñados para cumplir con los estándares de conservación de energía del DOE establecidos en 2017 y para usar refrigerantes de hidrocarburo aprobados por el programa SNAP de la EPA. Los refrigerantes de hidrocarburo no dañan la capa de ozono y tienen una contribución muy baja al calentamiento global (ODP-0, GWP-3).

■ **Puertas diseñadas ergonómicamente**

Las puertas se han diseñado de manera ergonómica para facilitar su uso, y cuentan con un mecanismo de cierre automático. Estas características hacen que nuestros equipos sean muy atractivos para los consumidores en términos de comodidad y eficiencia.

■ **Exterior y cubierta superior de acero inoxidable**

Tanto el exterior como el interior del gabinete están contruidos con acero inoxidable reforzado de alto calibre. Los modelos Contrabarra Turbo Air garantizan la máxima limpieza y una larga vida útil del equipo. La línea Super Deluxe agrega un toque de estilo a cualquier espacio.

■ **Control digital de temperatura**

El control externo de temperatura digital cuenta con un panel de fácil acceso que permite ajustar rápidamente las temperaturas, e incluye un control de descongelamiento.

■ **Sistema de enfriamiento por aire forzado**

Sistema guiado de enfriamiento forzado que enfría primero las botellas que se encuentran en la parte superior.

■ **Iluminación interior LED**

■ **Puertas con doble panel de cristal de baja emisividad (en los modelos SGSD)**

■ **Aislamiento de poliuretano de alta densidad**

La estructura completa del gabinete y las puertas sólidas son espumadas utilizando un aislamiento de poliuretano de alta densidad libre de CFC.

■ **Estantes resistentes y ajustables con recubrimiento de polietileno**

■ **Compresor montado en el lateral del equipo**

La ubicación lateral del compresor en nuestros equipos permite un mantenimiento fácil y eficiente, lo que se traduce en una mayor eficiencia operativa. Además, la función innovadora de entrada de aire frontal asegura una operación altamente eficiente incluso en espacios reducidos.

■ **El refrigerador mantiene la temperatura entre 0 °C y 3 °C para una mejor preservación de los alimentos**



| Modelo | Puertas | Pies Cúbicos | Medios Barriles | Número de Estantes | HP | AMPS | Peso Embalado (kg) | L x P* x A† (mm) |
|-----------------|---------|--------------|-----------------|--------------------|-----|------|--------------------|------------------|
| TBB-24-48SSD-N6 | 2 | 12.2 | - | 4 | 1/5 | 1.8 | 108 | 1248 x 623 x 900 |
| TBB-24-48SGSD-N | 2 | 12.2 | - | 4 | 1/3 | 2.6 | 108 | 1248 x 623 x 900 |

* La profundidad no incluye 9 mm (SSD) / 38 mm (SGSD) de las manijas de las puertas. La profundidad no incluye 31 mm de los espaciadores traseros. † La altura no incluye 80 mm de la altura de las ruedas.

Modelo: TBB-24-48SSD-N6, TBB-24-48SGSD-N

| INFORMACIÓN ELÉCTRICA | |
|-------------------------------------|-----------------------------|
| Voltaje | 115/60/1 |
| Tipo de Enchufe | NEMA 5-15P |
| AMPS | 1.8 (SSD) / 2.6 (SGSD) |
| HP del Compresor | 1/5 (SSD) / 1/3 (SGSD) |
| Refrigerante | R-600a (SSD) / R-290 (SGSD) |
| Largo del Cable (m) | 2.6 |
| Lámpara (W) | 7.5 |
| DIMENSIONES | |
| Capacidad | Medios Barriles |
| | Pies ³ |
| Longitud Exterior (mm) | 1248 |
| Profundidad Exterior (mm)* | 623 |
| Altura Exterior (mm) [†] | 900 |
| Número de Puertas | 2 |
| Número de Estantes (sub-estantes) | 4 |
| Tamaño de los Estantes (L x P) (mm) | 425 x 457 |
| Número de Ruedas | 5 |
| Peso Neto (kg) | 100 (SSD) / 105 (SGSD) |
| Peso Bruto (kg) | 115 (SSD) / 120 (SGSD) |

El diseño y las especificaciones están sujetos a cambios sin previo aviso.
El peso real del envío puede variar debido a los materiales de embalaje adicionales para la protección del equipo.

* La profundidad no incluye 9 mm (SSD) / 38 mm (SGSD) de las manijas de las puertas.

† La profundidad no incluye 31 mm de los espaciadores traseros.

‡ La altura no incluye 80 mm de la altura de las ruedas.

- **GARANTÍA: 5 años de garantía en partes y mano de obra**
7 años adicionales de garantía en compresor
(solo en EUA, consulte con su proveedor)

■ CARACTERÍSTICAS ESTÁNDAR

- **Evaporador con recubrimiento anticorrosión**
- **Sistema autocontenido**
- **Ruedas de 6.3 cm de diámetro (ruedas frontales con freno)**
- **Cerraduras de puertas**

** Puede ser necesario un tiempo de entrega adicional. Comuníquese con su representante de ventas para más información.

■ ACCESORIOS OPCIONALES

- Ruedas de 2.5 cm, 1.27 cm de diámetro y 13 TPI: S28R813660 (sin freno)
- Ruedas de 5 cm, 1.27 cm de diámetro y 13 TPI: P0165B0100 (sin freno), P0165B0110 (con freno)
- Ruedas de 10 cm, 1.27 cm de diámetro y 13 TPI: G8F6500101 (sin freno), G8F6500201 (con freno)
- Ruedas de 12.7 cm, 1.27 cm de diámetro y 13 TPI: M726500100 (sin freno), M726500200 (con freno)
- Pata niveladora, 1.27 cm – 13 TPI x 4 cm: LFM1213566
- Pata ajustable de acero inoxidable de 15 cm: P0121P0100

VISTAS

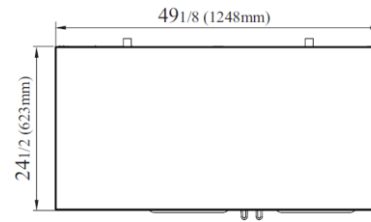

VISTA SUPERIOR

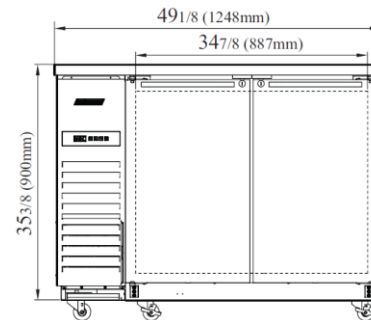

TBB-24-48SSD-N6 VISTA FRONTAL

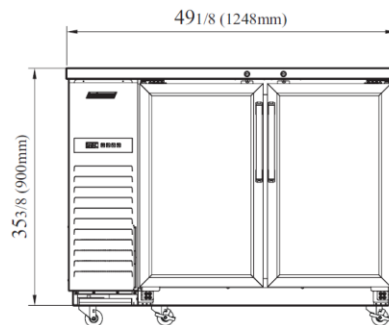

TBB-24-48SGSD-N VISTA FRONTAL

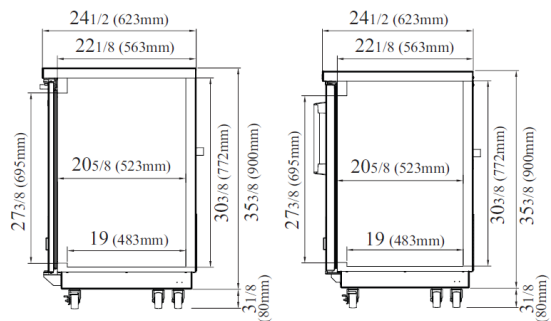

TBB-24-48SSD-N6 Y TBB-24-48SGSD-N VISTA LATERAL



• Turbo Air: 800-627-0032

• Garantía: 800-381-7770

• GK: 800-500-3519

• AC: 888-900-1002

