

**REFRIGERATOR MANUFACTURER**  
**Turbo air**  
 más duradero, eficiente, estético

4184 E. Conant St.  
 Long Beach, CA 90808  
 Tel. 310-900-1000  
 Fax. 310-900-1077  
 www.turboairinc.com

Proyecto:	
Modelo:	
Producto:	
Almacén Disponible:	Cant.:
Aprobación:	
AIA #:	SIS #:
Sección CSI 11400	

## Vitrinas Horizontales Abiertas

Altura Baja  
 Panel Lateral de Cristal

**Modelo: TBA37-50N-W(B)**



**TBA37-50N-W**



**TBA37-50N-B**

### ≡ CARACTERÍSTICAS Y BENEFICIOS ≡

- **Refrigerante de hidrocarburo (R-290)**  
 Con tecnología innovadora y sustentable, Turbo Air ofrece refrigeradores con hidrocarburo, diseñados para cumplir con los estándares de conservación de energía del DOE establecidos en 2017 y para usar refrigerantes de hidrocarburo aprobados por el programa SNAP de la EPA. Los refrigerantes de hidrocarburo no dañan la capa de ozono y tienen una contribución muy baja al calentamiento global (ODP-0, GWP-3).
- **Iluminación interior LED debajo de cada estante**
- **Control de Temperatura Digital**
- **Diseño moderno**  
 La parte superior e inferior del exterior tienen un acabado en efecto espejo con paredes laterales de cristal. Los paneles laterales inferiores están aislados con espuma de poliuretano de alta densidad (libre de CFC).
- **Estante inferior y pared trasera de acero inoxidable con acabado en efecto espejo**
- **Protector trasero que mejora el flujo de aire**
- **Interior en acero inoxidable incluyendo la pared trasera y las bandejas**
- **Estantes ajustables de cristal templado (tipo cantiléver)**
- **Pared interior trasera y pared superior perforadas para un mejor flujo de aire**
- **Aislado con espuma de poliuretano de alta densidad (libre de CFC)**
- **Toma de aire frontal y salida de aire trasera**



Modelo	Pies Cúbicos	Número de Estantes	HP	AMPS	Peso Embalado (kg)	L x P x A* (mm)
TBA37-50N-W(B)	4.2	2	7/8	8.82	204	941 x 710 x 1250

\*La altura no incluye 62 mm de la altura de las ruedas.

# Vitrinas Horizontales Abiertas

Altura Baja  
Panel Lateral de Cristal

## Modelo: TBA37-50N-W(B)

INFORMACIÓN ELÉCTRICA	
Voltaje	115/60/1
Tipo de Enchufe	ⓘ NEMA 5-15P
AMPS	8.2
HP del Compresor	7/8
Largo del Cable (m)	2.8
Refrigerante	R-290
DIMENSIONES	
Capacidad Neta (pies <sup>3</sup> )	4.2
Dimensiones Exteriores (L x P x A*) (mm)	941 x 710 x 1250
Dimensiones Internas (L x P x A) (mm)	835 x 466 x 558
Número de Estantes Inferiores	2
Tamaño de los Estantes (L x P) (mm)	822 x 320, 822, 222
Peso Neto (kg)	136
Peso Bruto (kg)	204

El diseño y las especificaciones están sujetos a cambios sin previo aviso.  
El peso real del envío puede variar debido a los materiales de embalaje adicionales para la protección del equipo.  
\*La altura no incluye 62 mm de la altura de las ruedas.

- **GARANTÍA: 2 años de garantía en partes y mano de obra**  
3 años adicionales de garantía en compresor (solo en EUA, consulte con su proveedor)

### ■ CARACTERÍSTICAS ESTÁNDAR

- Instalación rápida y sencilla
- No requiere fontanería
- Termostato electrónico digital con control de deshielo
- Cortina nocturna ahorradora de energía
- Ruedas giratorias de 7.5 cm de diámetro (con freno en el juego frontal)
- Disponible en color blanco y color negro

\* Puede ser necesario un tiempo de entrega adicional. Consulte con su representante de ventas para más información.

### ■ Condiciones recomendadas de operación

Los modelos TBA han sido diseñados con la capacidad de operar en ambientes donde la temperatura y la humedad no excedan los 26 °C y el 55% respectivamente. Los equipos no deben ser instalados cerca de rejillas de ventilación, ventiladores, o puertas que puedan interferir con la cortina de aire o comprometer las funciones del gabinete. Los modelos con cortina de aire operan de manera más eficiente cuando están completamente cargados con productos. Cuando se utiliza empotrado en la pared, conceda 10 cm en la parte trasera y 12.7 en la parte superior.

### ■ ACCESORIOS OPCIONALES

- Soporte para etiquetas: B123399010 (10 cm de largo)

## VISTAS

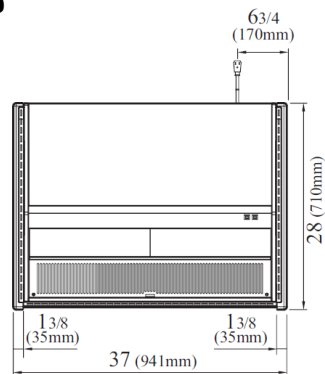

VISTA SUPERIOR

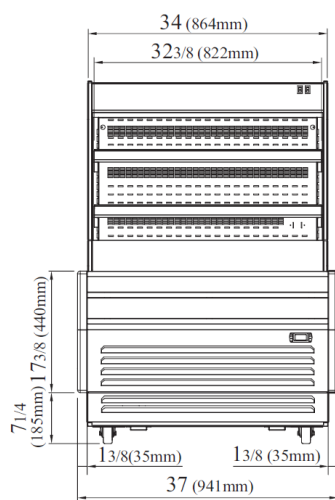

VISTA FRONTAL

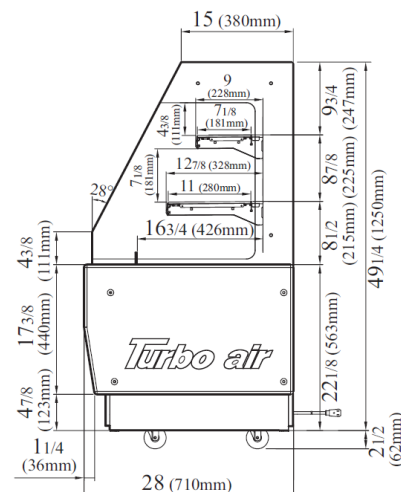

VISTA LATERAL



• Turbo Air: 800-627-0032  
• Garantía: 800-381-7770

• GK: 800-500-3519  
• AC: 888-900-1002

TURBO AIR REFRIGERATION MANUFACTURER

Turbo air

GERMAN KNIFE

RADIANCE

TURBO AIR REFRIGERATION SYSTEM

Turbo air

TEXAKING

El continuo desarrollo de los productos puede hacer necesario el cambio de las especificaciones sin previo aviso.